

## ПРОФИЛЬ ДЛЯ НЕВИДИМЫХ ЩЕЛЕВЫХ РЕШЁТОК

140000, МО, г. Люберцы, Октябрьский проспект, д. 249

2022г.

# ПРОФИЛЬ ДЛЯ НЕВИДИМЫХ ЩЕЛЕВЫХ РЕШЁТОК

Профиль для невидимых щелевых решёток под диффузор, это воздухораспределитель который устанавливается в подвесных потолках, скрывая каркас и оставляя видимым только отверстие. Защелка позволяет устанавливать гипсокартон размерами 9,5-12,5мм и финишный слой отделки 1,5мм. Профиль позволяет сделать щель от 10мм с шагом 5мм.

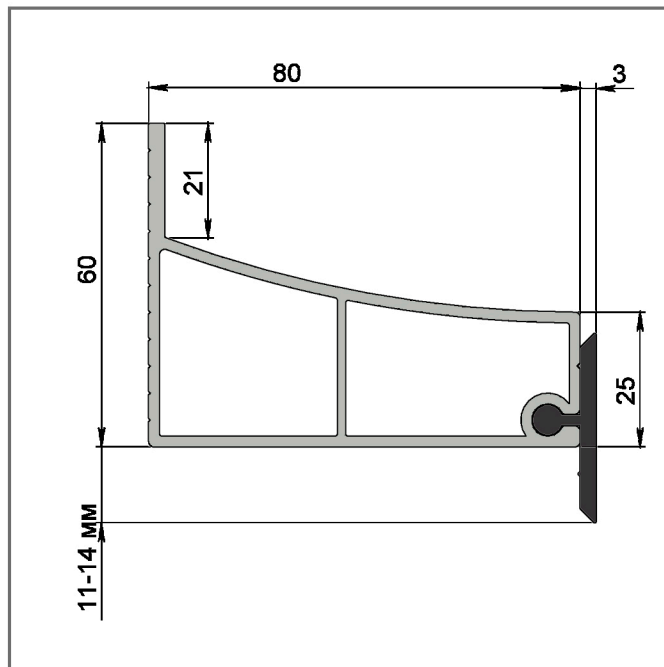
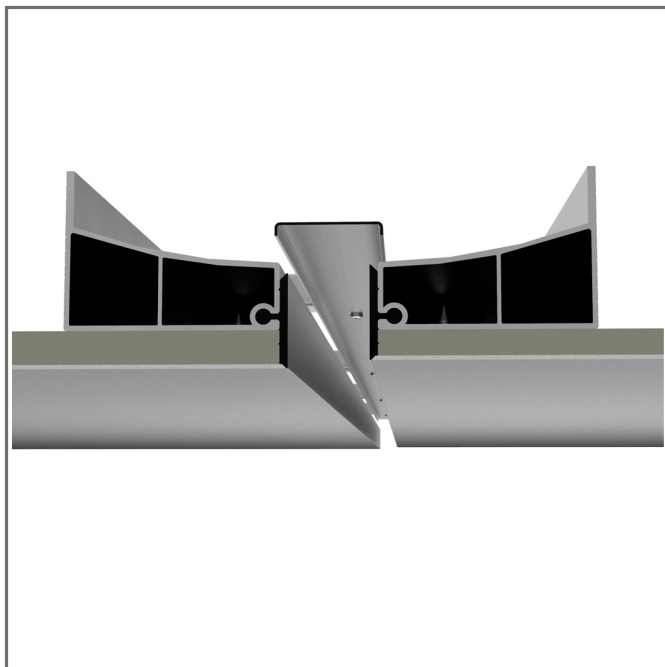

**Конструкция:** Профиль и защелка изготовлены из алюминия, защелка может быть покрашена по цвету RAL

**Ширина щели:** от 10 мм, шаг 5 мм;

**Цвет профиля и защелки:** Профиль стандартно без покраски, защелка красится порошковой краской по цвету RAL

**Размер диффузора:** Минимальный размер от 300 мм

Вариант установки профиля

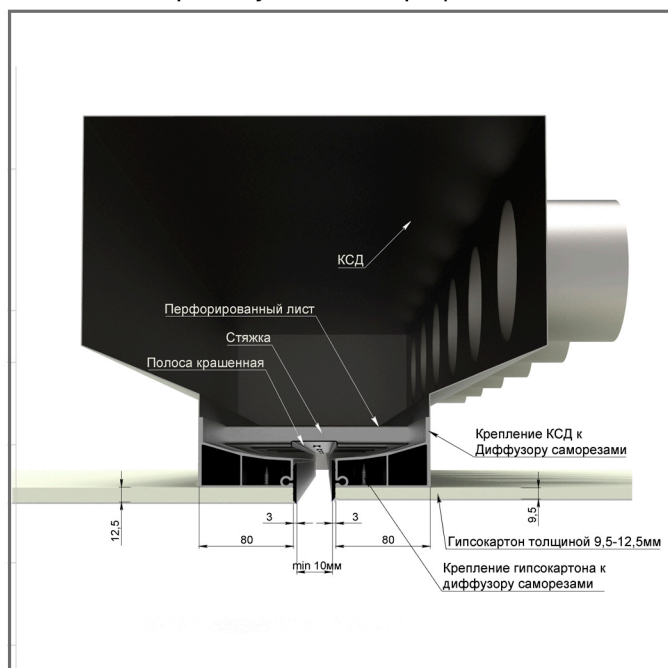

Распределение воздушного потока в сечении

